

**CALCOLO SUPERFICIE DEI LOTTI
CON FORMULA DI ERONE**

formula di Erone : $\sqrt{P \times (P-a) \times (P-b) \times (P-c)}$

- 1 - mq 458,90 7 - mq 694,75
- 2 - mq 461,00 8 - mq 597,00
- 3 - mq 456,05 9 - mq 940,30
- 4 - mq 455,35 10 - mq 892,90
- 5 - mq 455,00 11 - mq 655,20
- 6 - mq 445,05

Tot. = mq 6.511,50

LEGENDA

-  STRADE DI P.L.
-  PARCHEGGI PUBBLICI DI P.L.
-  MARCIAPIEDI
-  PISTA CICLOPEDONALE
-  AREA NETTA SINGOLI LOTTI
-  AREA RISERVATA PER CABINA ENEL

ORIENTAMENTO

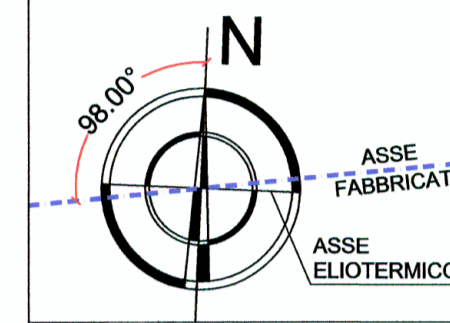

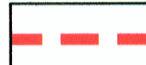
 PERIMETRAZIONE DEL NUOVO COMPARTO "C 14" A
SEGUITO DELLA VARINTE AL P.R.G. AI SENSI L.R. N°23/97



COMUNE DI GRASSOBBIO (BG)

COMMITTENTI PROPRIETARI:

Beretta Ines *Sergio Ines*
Beretta Maria *Enrico Ines*
Gianni Sinigaglia *Beretta Diego*
Luigi Ines *Delfino Ines*
Antonio Costa
Renzo Molteni

PROGETTO: **PIANO DI LOTTIZZAZIONE RESIDENZIALE DEL COMPARTO "C 14"**
DENOMINATO :
"LOTTIZZO BERETTA"
IN VARIANTE AL P.R.G. VIGENTE AI SENSI DELL'ART.2 COMMA 2
DELLA L.R. 23 GIUGNO 1997 N°23 e ART.25 della L.R. 11/03/05 n°12

OGGETTO:

AREA DEI SINGOLI LOTTI

TAVOLA N.:

8

GEN/2010

SCALA: 1:500

CLIENT NUMBER: 1049

AGGIORNAMENTI:	DATA	DESCRIZIONE
1	Dic./2010	Aggiornamento
2	Feb./2010	Aggiornamento
3	13/07/11	Aggiornamento
4	11/01/2012	Aggiornamento
5	07/06/2012	Aggiornamento - Lettera del Comune del 09.03.2012 prot.2573
6		APPROVATO CON DELIBERAZIONE DI CONSIGLIO COMUNALE
7		N° 3 DEL 16/03/2012

Studio Tecnico Arch. Osvaldo Forlani

Viale Europa n. 8 - 24050 Grassobbio (BG) - Tel. 035/525124 - Fax. 035/525124
e.mail: info@studioforlani.it - C.F. FRSLD52507M147G - P.I. 00630280162
ALBO ARCH. PROV. DI BERGAMO n. 320

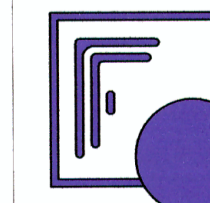

SI RISERVA LA PROPRIETA' DEL PRESENTE
DISEGNO VIETANDONE LA RIPRODUZIONE
SENZA AUTORIZZAZIONE SCRITTA.
(Legge 22/04/1941 n. 663)

TIMBRO E FIRMA
DEL TECNICO PROGETTISTA:

